

Für Zugösen ■ For drawbar eyes
Pour anneaux ■ Para ojetes de tracción

Ø 50

DIN 74053 · ISO 1102 · D 50

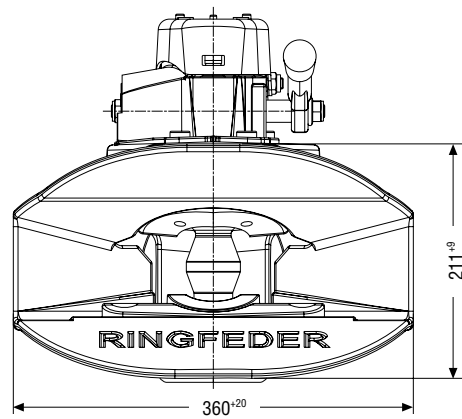
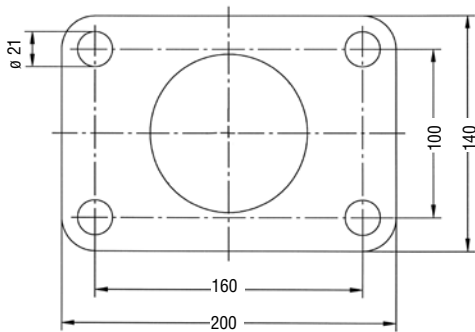
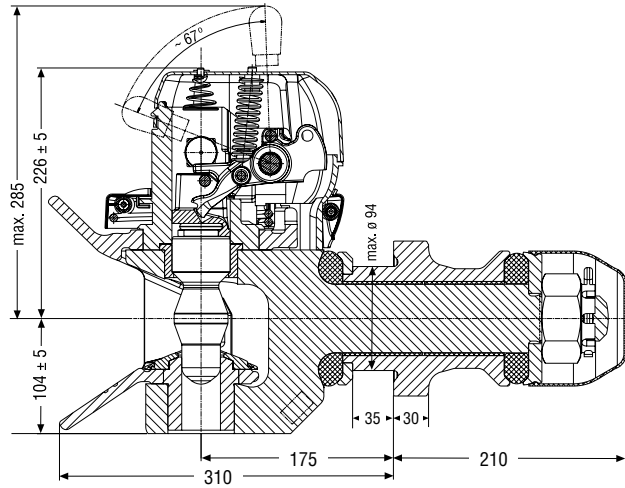

Ausschläge der Zugösen D 50
Articulation of drawbar eyes D 50
Oscillations des anneaux D 50
Desviaciones de las argollas de tracción D 50

horizontal / horizontal / horizontal / horizontal ± 110°
vertikal / vertical / vertical / vertical ± 20°
axial / axial / axial / axial ± 360°

Technische Daten ■ Technical data ■ Données techniques ■ Datos técnicos

ohne-/mit+ Sensor without-/with+ sensor sans-/avec+ capteur sin-/con+ Sensor	Klasse gem. Class Classe Directiva	94/24 EG EEC CEE CEE	ECE 55-01	D-Wert D-Value Valeur D Valor D kN	Dc-Wert Dc-Value Valeur Dc Valor Dc kN	V-Wert V-Value Valeur V Valor V kN	Zul. statische Stützlast Admiss. supporting load Charge d. porte-à-faux autor. Carga admisible soportada kg	Gewicht Weight Poids Peso kg	Bestellnummer Order number Référence article Referencia
A-	C 50-X	e11 00-5997	E11 55R-015997	200	135	75/63	1000/2000	50	14 991 058
A+	C 50-X	e11 00-5997	E11 55R-015997	200	135	75/63	1000/2000	50	14 991 234

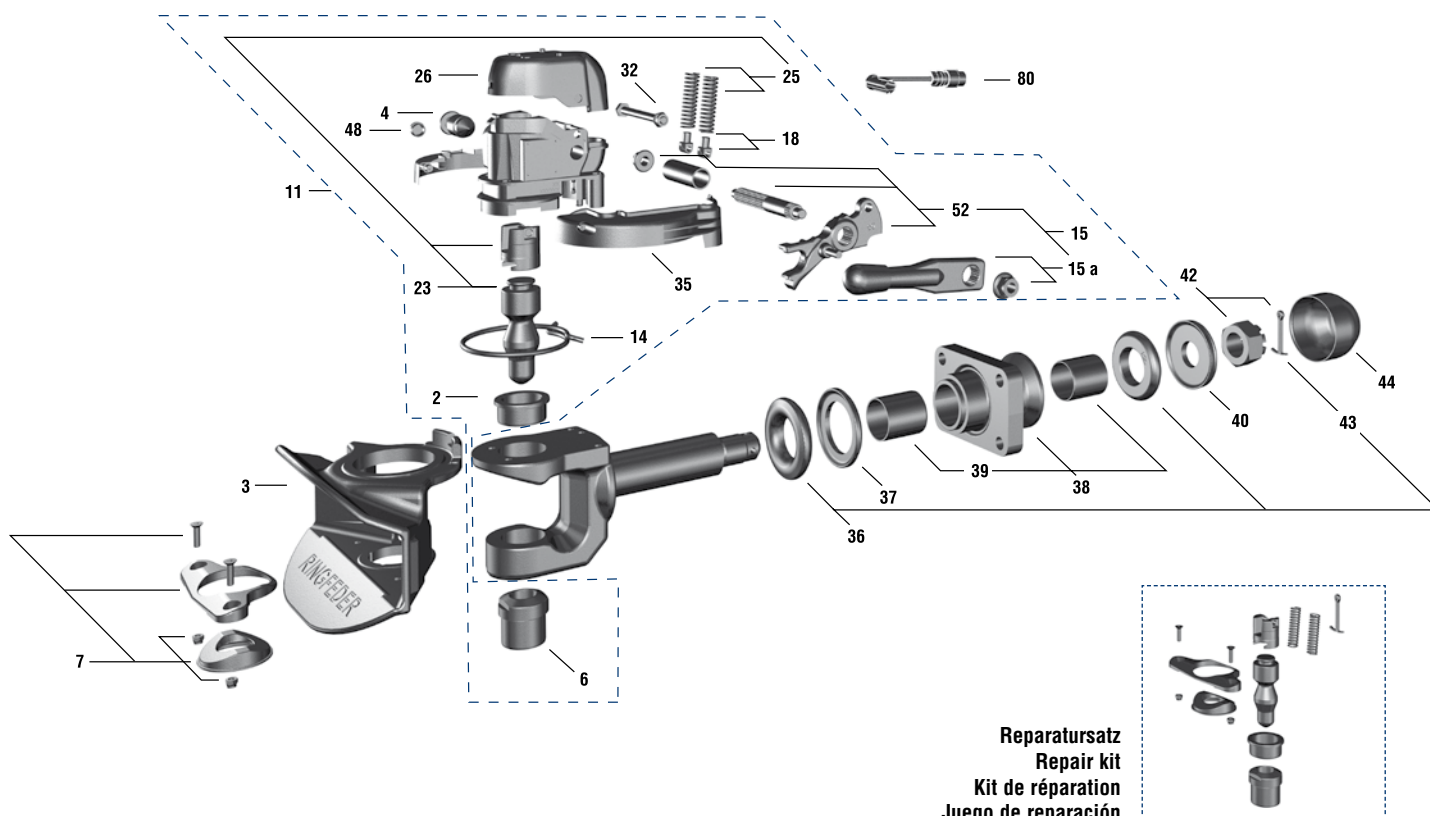

Ersatzteile ■ Spare parts ■ Pièces de rechange ■ Recambios

Typ / Type / Type / Tipo 5055 A

Pos.	No.	Bezeichnung ■ Designation ■ Désignation ■ Designación
2	14 995 463	obere Führungsbuchse ■ Top guide bush ■ Coussinet supérieur ■ Casquillo superior
3	14 991 247	Kuppelkörper ■ Coupling body ■ Coussinet supérieur ■ Casquillo superior
4	14 994 478	Sicherung ■ Safety device ■ Dispositif de sécurité ■ Seguro
6	14 991 239	untere Führungsbuchse ■ Bottom guide bush ■ Coussinet inférieur ■ Casquillo inferior
7	14 991 255	Verschleißplatte Guss ■ Wearing plate (cast iron) ■ Coussinet inférieur ■ Casquillo inferior
11	14 991 263	Kuppelmechanismus Ausf. A - ohne Sensor ■ Coupling mechanism design A - without sensor ■ Mécanisme de couplage, modèle A - sans capteur ■ Mecanismo de enganche, modelo A - sin sensor
14	14 994 529	Rückstellfeder ■ Return spring ■ Ressort de rappel ■ Muelle de retorno
15	14 991 391	Hand-/Sperrhebel Kombination Ausf. A ■ Hand-/locking lever combination design A ■ Levier manuel/levier d'arrêt combinaison version A ■ Combinación de palanca manual/bloqueo modelo A
15 a	14 991 312	Handhebel Ausf. A ■ Hand lever design A ■ Levier manuel modèle A ■ Palanca manual modelo A
18	7 998 341	Federschwinge ■ Spring arm ■ Appui de ressort ■ Balancín elástico
23	14 991 279	Kuppelbolzen ■ Coupling bolt ■ Axe d'attelage ■ Perno de enganche
25	14 991 273	Schließfeder ■ Locking spring ■ Ressort de fermeture ■ Muelle de cierre
26	14 991 367	Abschlussdeckel ■ End cap ■ Couvercle de fermeture ■ Tapa de cierre
32	14 991 359	Sechskantschraube M10 x 115, 10.9 ■ Hexagon screw M10 x 115, 10.9 ■ Vis à 6 pans creux M10 x 115, 10.9 ■ Tornillo hexagonal M10 x 115, 10.9
35	14 991 287	Plastikkappen für Mechanismus ■ Plastic covers for mechanism ■ Cache en plastique à droite et à gauche pour le mécanisme ■ Caperuzas de plástico para mecanismo
36	13 997 942	Gummifeder ■ Rubber spring ■ Rondelle en caoutchouc ■ Muelle de goma
37	13 997 632	Druckscheibe ■ Thrust washer ■ Rondelle de pression ■ Arandela de presión
38	14 994 916	Stangenführung ■ Bar guide ■ Guide de tige de traction ■ Brida de amarre
39	14 994 876	Lagerbuchse ■ Bearing bush ■ Coussinet ■ Casquillo
40	7 995 555	Zugscheibe ■ Tension washer ■ Disque de traction ■ Arandela de tiro
42	6 997 732	Kronenmutter M45 x 3 ■ Castellated nut M45 x 3 ■ Ecrou crénelé M45 x 3 ■ Tuerca almenada M45 x 3
43	12 991 533	Splint 8 x 80 ■ Cotter pin 8 x 80 ■ Goupille 8 x 80 ■ Grupilla 8 x 80
44	10 991 323	Schutzkappe ■ Protecting cap ■ Capot de protection ■ Capuchino de protección
48	9 122 900	Stopfen für Sensorbohrung (10er Pack) ■ Plug for sensor hole (10 pieces) ■ Bouchons pour les trous de capteur (pack de 10) ■ Tapón para el orificio del sensor (paquete de 10)
52	14 991 383	Welle mit Sperrhebel ■ Axle with locking lever ■ Arbre avec levier d'arrêt ■ Árbol con palanca de cierre
80	14 991 406	Sensor mit Keil ■ Sensor ■ Capteur avec cale ■ Sensor con cuña
14 991 341	14 991 341	Aufrüstsatz für Ausf. AP ■ Conversion kit for model AP ■ Kit de réglage pour modèle AP ■ Juego de instalación modelo AP
14 991 237	14 991 237	Reparaturset ■ Repair kit ■ Kit de réparation ■ Juego de reparación (Pos. 2 + 6 + 7 + 23 + 43)